

Nr kat./Nr fabr.

Data produkcji

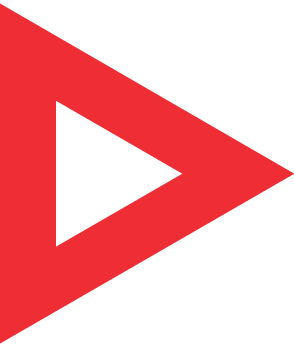
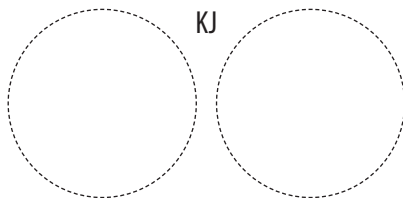

Galmet[®]

tworzymy rzeczy mądre

Instrukcja obsługi i montażu

Podgrzewacz (wymiennik) c.w.u.

SGW(S) Concept

SGW(S)B Concept

Typ:

200

300

Obudowa:

skay

tworzywo sztuczne

Ocieplenie:

rozbieralne

nierozbieralne

Kolor:

biały

szary

czerwony

niebieski

Wersja:

standard

Wężownice:

jedna spiralna

dwie spiralne

Anoda:

magnezowa

tytanowa (opcja)

 Prosimy o uważne przeczytanie instrukcji przed rozpoczęciem wykonania instalacji i użytkowaniem produktu.

Spis treści

1.	Eksplatacja i obsługa	3
1.1.	Charakterystyka techniczna	3
1.2.	Opis konstrukcji	3
1.3.	Odpowietrzanie węzownicy	3
1.4.	Instalowanie podgrzewacza	3
1.5.	Zapamiętaj	4
2.	Schematy	4
2.1.	Schemat montażu podgrzewacza do układu otwartego	5
2.2.	Schemat montażu podgrzewacza do układu zamkniętego	5
2.3.	Schemat montażu zaworu spustowego	6
2.4.	Schematy elektryczne	6
3.	Niewłaściwa praca	6
4.	Aktywna bezobsługowa anoda tytanowa	7
4.1.	Zalety anody tytanowej	7
4.2.	Niewłaściwa praca anody	7
5.	Dane techniczne	8
5.1.	Dane techniczne podgrzewaczy SGW(S) Concept	8
5.2.	Schemat podgrzewaczy SGW(S) Concept	9
5.5.	Dane techniczne podgrzewaczy SGW(S)B Concept	10
5.6.	Schemat podgrzewaczy SGW(S)B Concept	11
6.	Deklaracje zgodności	12
7.	Karty produktów	14

1. Eksploatacja i obsługa

1.1. Charakterystyka ogrzewacza

Podgrzewacz c.w.u. jest urządzeniem przeznaczonym do podgrzewania wody i przechowywania jej w stanie nagrzanym. Może być wykorzystywany do potrzeb w gospodarstwach domowych, w zakładach zbiorowego żywienia, pomieszczeniach socjalnych zakładów pracy itp. Podgrzewacz jest przystosowany do pracy wyłącznie w pozycji pionowej lub poziomej w zależności od typu zbiornika. Podłączony może być do sieci wodociągowej o ciśnieniu nie przekraczającym 0,6 MPa – ok. 6 bar (w przypadku zbiorników o poj. od 100 l. do 140 l.) oraz 1 MPa – ok. 10 bar (w przypadku zbiorników o poj. od 200 l. do 1500 l.). Woda może być podgrzewana za pomocą spiralnie zwiniętego wymiennika c.o. (tzn. węzownicy o dużej powierzchni) podłączonego do kotła centralnego ogrzewania. Podstawowy model to wymiennik c.w.u. z jedną węzownicą spiralną (pkt 5.3; 5.5; 5.7). Oferujemy wymienniki z dwoma węzownicami spiralnymi – tzw. bivalentne z jedną węzownicą do układu c.o., drugą do układu ogrzewania słonecznego (pkt 5.10; 5.12; 5.14). Dolna węzownica współpracuje z kolektorem słonecznym, a górna z kotłem c.o. lub pompą ciepłą. Posiadamy w swojej ofercie zasobniki c.w.u. (pkt 5.16; 5.18), oraz wymienniki poziome z węzownicą spiralną (pkt 5.18). Zabezpieczenie antykorozyjne zbiornika stanowi emalia ceramiczna wypalona w temperaturze 850°C. Dodatkowym elementem ochronnym jest duża anoda magnezowa. Podgrzewacze ocieplone są ekologiczną pianką poliuretanową lub polistyrenową, która redukuje straty ciepła do absolutnego minimum.

1.2. Opis konstrukcji

Główną częścią podgrzewacza jest zbiornik, w którym podgrzewana jest woda. Wykonany z blachy stalowej, która jest pokryta od wewnątrz emalią ceramiczną. Otwory technologiczne w dnach zbiornika zamykane są korkami. Dwa króćce węzownicy do podłączenia do kotła c.o., oraz króciec doprowadzenia zimnej wody z sieci wodociągowej i odprowadzenia ciepłej wody użytkowej znajdują się obok siebie po jednej stronie korpusu podgrzewacza. Dodatkowo umieszczono tam także otwór do podłączenia cyrkulacji oraz osłonę czujnika - do której można podłączyć czujnik z termostatu z kotła c.o. (rurka 3/8"). W podgrzewaczach stojących od 100 do 140 l w górnej dennicy znajduje się anoda magnezowa, która umieszczona jest na korku 5/4". W zbiornikach od 200 do 1500 l są dwie anody magnezowe: jedna umieszczona jest w otworze rewizyjnym na śrubie M8 natomiast druga znajduje się w górnej dennicy na korku 5/4" (200 - 500 l), 2" (700 - 1500 l). Podgrzewacze wyposażone są w dodatkowe przyłącza (3/4" dla poj. 100-140 l oraz 1" dla poj. 200-1500 l) w których można zamontować zawór spustowy.

W zbiornikach SGW(S) Concept, SGW(S)B Concept zaleca się na dopływie zimnej wody zamontować trójnik i zawór spustowy w celu opróżnienia zbiornika (pkt 2.3).

1.3. Odpowietrzanie węzownicy zbiornika poziomego

W celu łatwiejszego (prostsze) odpowietrzania węzownicy spiralnej należy:

- postawić zbiornik w pozycji pionowej (na pokrywie),
- zamknąć powrót z węzownicy (np. zawór kulowy),
- poprzez zasilanie nalać do węzownicy wodę lub roztwór glikolu (w zależności od rodzaju instalacji),
- zamknąć zasilanie węzownicy (np. zawór kulowy),
- zamontować zbiornik na stelażu (nieujęty w cenie podstawowej),
- podłączyć zbiornik do instalacji.

1.4. Instalowanie podgrzewacza

Podłączenia podgrzewacza powinien dokonać instalator posiadający odpowiednie uprawnienia. Wymagane jest potwierdzenie montażu w karcie gwarancyjnej. Ze względu na konstrukcję podgrzewacz należy montować w pozycji pionowej lub poziomej w zależności od typu zbiornika. Przed pierwszym użyciem należy ściągnąć folię ochronną znajdującą się na obudowie zbiorników w płaszczu z tworzywa sztucznego.

Podgrzewacz należy podłączyć bezpośrednio do sieci wodociągowej (z możliwością rozłączenia np. w celu konserwacji) o ciśnieniu nie przekraczającym 0,6 MPa (w przypadku zbiorników o poj. od 100 l do 140 l) oraz 1 MPa – ok. 10 bar (w przypadku zbiorników o poj. od 200 l do 1500 l) przy czym minimalne ciśnienie nie może być mniejsze niż 0,1 MPa – ok. 1 bar. W przypadku gdy ciśnienie wody w sieci wodociągowej przekracza wartość 0,6 MPa (w przypadku zbiorników o poj. od 100 l do 140 l) oraz 1 MPa – ok. 10 bar (w przypadku zbiorników o poj. od 200 l do 1500 l), konieczne jest zredukowanie ciśnienia przez zastosowanie reduktora ciśnienia. Na rurze doprowadzającej zimną wodę należy zainstalować zawór bezpieczeństwa zgodnie ze strzałką kierunku przepływu wody umieszczoną na korpusie zaworu. W ogrzewaczu zawór bezpieczeństwa umożliwia obniżenie ciśnienia bez wypływu wody na zewnątrz poprzez jej przepływ do instalacji zasilającej. Otwiera wypływ przy różnicy ciśnień w podgrzewaczu i instalacji wynoszący 0,07+0,03 MPa, dlatego w odległości 5 metrów od zaworu bezpieczeństwa rura doprowadzająca zimną wodę powinna wytrzymać temperaturę +90°C (z uwagi na możliwość przepływu ciepłej wody ze zbiornika do instalacji). Otwór wypływowy zaworu bezpieczeństwa musi być ciągle otwarty połączony z atmosferą. Przed uruchomieniem podgrzewacz należy sprawdzić szczelność wszystkich przyłączy, również tych, które są zamknięte fabrycznie (kolejnik, korek anody, itp.) i instalacji.

Zawór bezpieczeństwa musi być zamontowany bezpośrednio przed podgrzewaczem na rurze doprowadzającej do niego zimną wodę. Należy stosować wyłącznie zawory dopuszczone przez Urząd Dozoru Technicznego, przystosowane do pojemnościowych ogrzewaczy wody. Zawór bezpieczeństwa należy użytkować zgodnie z instrukcją obsługi zaworu. Kategorycznie zabrania się montażu dodatkowych urządzeń (np. zaworu odcinającego, zaworu zwrotnego itp.) pomiędzy zaworem bezpieczeństwa a podgrzewaczem. Zaleca się jedynie montaż trójnika w celu opróżniania podgrzewacza.

Podgrzewacz może pracować w układzie otwartym (schemat 2.1) lub w układzie zamkniętym wraz z naczyniem przeponowym (schemat 2.2). Jeżeli wyłączenie przypada w zimie i zachodzi obawa, że woda w podgrzewaczu może zamarznąć należy ją spuścić poprzez odłączenie korka spustowego Ks (schemat 2.1 i 2.2).

1. Informacje ogólne

1.5. Zapamiętaj

1. Instalowanie ogrzewacza należy rozpocząć od zapoznania się z instrukcją obsługi i montażu dołączoną do urządzenia.
2. Nie wolno rozpoczynać eksploatacji podgrzewacza nie napełnionego wodą.
3. Nie wolno eksploatować ogrzewacza, bez sprawnego zaworu bezpieczeństwa (działanie zaworu bezpieczeństwa należy sprawdzać co 14 dni – poprzez przekręcenie kapturka w prawo lub w lewo tak, aby nastąpił wypływ z bocznego wypustu odprowadzającego na zewnątrz. Następnie przekręcić kapturek w przeciwnym kierunku aż do zaskoczenia w poprzednie położenie i dociśnąć do korpusu zaworu. Jeżeli przy przekręceniu kapturka nie następuje wypływ wody, zawór jest niesprawny. Gdy po przekręceniu kapturka i po powrocie w poprzednie położenie nastąpił ciągły wyciek wody, zanieczyszczeniu uległ grzybek zaworu i należy kilkakrotnie przepłukać zawór otwierając wypływy przekręceniem kapturka. Wypust odprowadzający wodę z zaworu umożliwia swobodny wypływ wody na zewnątrz. Aby uniknąć niekontrolowanego wypływu, należy zastosować lejek lub wężyk odprowadzający wodę do kanalizacji. Uwaga – możliwość wypływu gorącej wody. Zawór bezpieczeństwa nadmiernie kąpiący w wyniku: a) ciągłego działania wody zasilającej o ciśnieniu wyższym od dopuszczalnego, b) krótkotrwałych, gwałtownych skoków ciśnienia wody zasilającej – nie podlega naprawie gwarancyjnej lub wymianie. Firma nie odpowiada za złe działanie zaworu bezpieczeństwa spowodowane błędnym zamontowaniem zaworu i błędami w instalacji, np. brakiem zaworu redukcyjnego w instalacji odprowadzającej zimną wodę. Maksymalne ciśnienie pełnego otwarcia zaworu bezpieczeństwa nie może przekroczyć 0,7 MPa – 7 bar (w przypadku zbiorników o poj. od 100 l do 140 l) oraz 0,97 MPa – ok. 10 bar (w przypadku zbiorników o poj. od 200 l do 1500 l).
4. W przypadku istnienia w instalacji zimnej wody, doprowadzającej ją do ogrzewacza, zaworu zwrotnego lub innego urządzenia funkcjonującego jako zawór zwrotny np. reduktor ciśnienia, należy zamontować w instalacji wodnej zbiornicze nacynne przeponowe o pojemności co najmniej 5% pojemności bojlera.
5. W instalacji w której montowany jest ogrzewacz nie mogą istnieć urządzenia powodujące tzw. „uderzenie hydrauliczne”: np. zawór kulowy stosowany jako zawór spłukujący.
6. Nie wolno zapobiegać kapaniu wody z zaworu bezpieczeństwa – nie zatykać otworu wypływowego zaworu bezpieczeństwa. Jeśli z zaworu bezpieczeństwa cały czas wycieka woda oznacza to, że ciśnienie w instalacji wodociągowej jest za wysokie lub zawór bezpieczeństwa jest niesprawny. Wypust odprowadzający zaworu powinien być skierowany w dół. Pod zaworem zaleca się umieścić lejek odprowadzający wodę. Można również na wypust nałożyć wężyk odprowadzający wycieki wody powstające przy otwarciu zaworu bezpieczeństwa. Wężyk powinien być odporny na temperaturę +80°C, o średnicy wewnętrznej 9 mm i maks. długości 1,2 m, prowadzony do odpływu ze spadkiem w dół (min. 3%) w otoczeniu, w którym temp. nie spada poniżej 0°C. Wężyk należy zabezpieczyć przed zmniejszeniem powierzchni przelotu (zagnieciem, zatkanie), a jego wylot powinien być widoczny (dla sprawdzenia działania zaworu).
7. Jakość wody powinna być zgodna z rozporządzeniem ministra zdrowia z dnia 29 marca 2007 r.
8. Producent ma prawo odmówić naprawy gwarancyjnej produktu, jeśli uszkodzenia będące wynikiem korozji zostały wywołane przez agresywną wodę – na podstawie Rozporządzenia Ministra Zdrowia z dnia 29.03.2007 r. w sprawie jakości wody przeznaczonej do spożycia przez ludzi (Dz. U. Nr 61 poz. 417 ze zm.) – lub z powodu zbyt słabej przewodności wody (co najmniej 200 µS/cm-1).
9. Należy natychmiast wyłączyć ogrzewacz, jeśli z baterii wydobywa się para (należy to zgłosić do producenta lub wyznaczonego serwisu).
10. Ciągła praca ogrzewacza w maksymalnej temperaturze powoduje szybsze zużycie części elektrycznych i zbiornika.
11. Prawidłowe zabezpieczenie współpracującego z podgrzewaczem kotła, gwarantuje prawidłowe zabezpieczenie węzownicy podgrzewacza.
12. Zabrania się podłączenia węzownicy do instalacji c.o., której zabezpieczenie nie odpowiada jednej z norm (PN–91/B–02413 lub PN–91/B–02414).
13. Przynajmniej co 12 miesięcy należy zlecić w zakładzie usługowym płukanie ogrzewacza z osadu.
14. Aby przedłużyć żywotność zbiornika i zapewnić sprawne działanie zaworu bezpieczeństwa należy stosować filtry eliminujące zanieczyszczenia.
15. Galmet Sp. z o.o. Sp. K. zastrzega sobie prawo wprowadzania wszelkich modyfikacji i zmian technicznych.
16. Przed rozpoczęciem pracy ogrzewacza, użytkownik zobowiązany jest do zapoznania się z niniejszą instrukcją obsługi. Dokument ten musi stale znajdować się w miejscu użytkowania zbiornika, jest każdorazowo wymagany do wglądu serwisu.
17. Węzownica przed pierwszym podłączeniem do instalacji powinna zostać przepłukana przez instalatora (poza tym polecamy zamontowanie filtra zanieczyszczeń). Jeżeli węzownica nie jest używana (np. ze względu na zastosowanie grzałki elektrycznej), to należy ją całkowicie wypełnić odpowiednią mieszanką glikolową, aby zapobiec korozji spowodowanej skroploną wodą. Węzownica po wypełnieniu nie może zostać zamknięta z obydwu stron (rozprężenie przez temperaturę).
18. Zbiornik posiada obudowę zewnętrzną wykonaną ze sztucznej skóry (skay, folia PVC), natomiast izolacja termiczna wykonana jest z pianki poliuretanowej lub polistyrenowej. Bezpośrednio przy zbiorniku nie wolno manipulować otwartym ogniem, ponieważ grozi to uszkodzeniem obudowy zewnętrznej, jak i izolacji termicznej.
19. Wszystkie prace konserwacyjne i instalacyjne należy wykonywać zgodnie z obowiązującymi zasadami BHP.
20. Informujemy, że przypadku tworzenia się zapachów i zabarwienia na ciemno wody z podgrzewacza oznaczają tworzenie się siarkowodoru poprzez redukujące zawartość siarczanów bakterie, które żyją w ubogiej w tlen wodzie. Jeśli oczyszczenie zbiornika, wymiana anody magnezowej i uruchomienie z temperaturą powyżej >60°C nie dadzą rezultatu, polecamy zastosowanie anody tytanowej podłączonej osobno do sieci elektrycznej.
21. Warunkiem utrzymania gwarancji jest zamontowanie łączników dielektrycznych we wskazanych przez producenta miejscach, dostarczonych razem w komplecie z urządzeniem.

2. Schematy

2.1. Schemat montażu podgrzewacza do układu otwartego

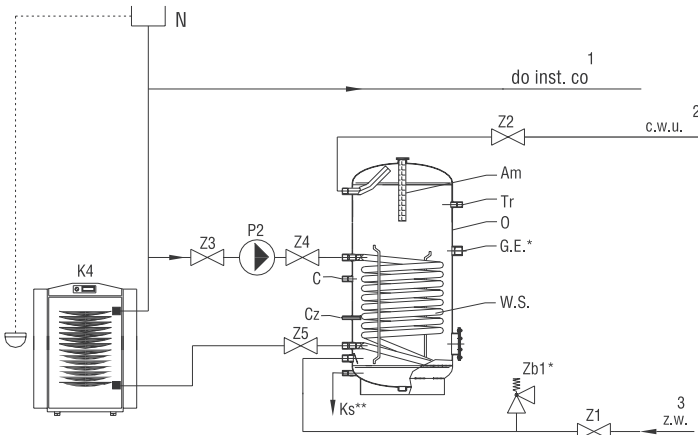

- N - naczynie zbiorcze systemu otwartego
- Zb - zawór bezpieczeństwa*
- Z1 - zawór odcinający na dopływie wody zimnej
- Z2 - zawór odcinający na odpływie ciepłej wody
- Z3, Z4 - zawór odcinający na doprowadzeniu wody z instalacji c.o. do węzownicy
- Z5 - zawór odcinający na odpływie ciepłej wody do c.o.
- O - korpus podgrzewacza
- Ks - korek spustowy
- C - cyrkulacja
- GE - grzałka elektryczna
- W.S. - węzownica spiralna
- Tr - termometr
- Cz. - osłona czujnika

2.2. Schemat montażu podgrzewacza do układu zamkniętego

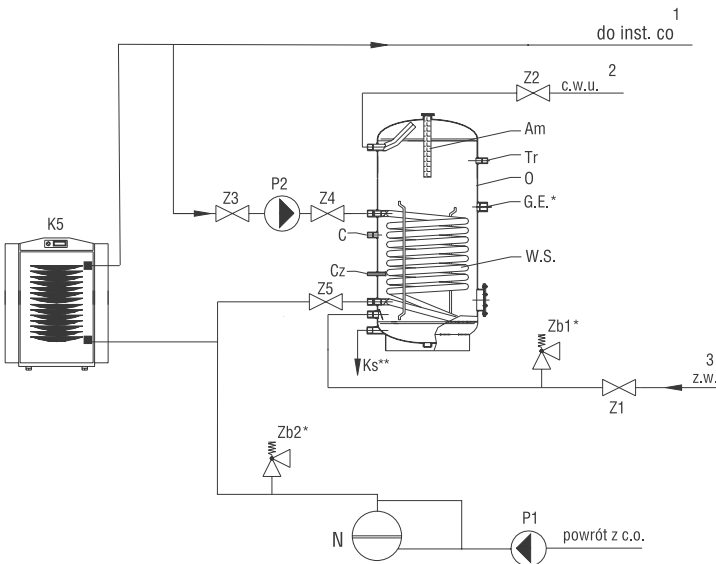

- N - naczynie przeponowe
- Zb1 - zawór bezpieczeństwa ogrzewacza*
- Zb2 - zawór bezpieczeństwa instalacji c.o.*
- Z1 - zawór odcinający na odpływie wody zimnej
- Z2 - zawór odcinający na dopływie ciepłej wody
- Z3, Z4 - zawór odcinający na doprowadzeniu wody z instalacji c.o. do węzownicy
- Z5 - zawór odcinający na odpływie wody do c.o.
- O - korpus podgrzewacza
- Ks - korek spustowy
- C - cyrkulacja
- GE - grzałka elektryczna
- W.S. - węzownica spiralna
- Tr - termometr
- Cz. - osłona czujnika
- P - pompa obiegowa

* nie ujęty w wyposażeniu podstawowym

2. Schematy / 3. Niewłaściwa praca

2.3. Schemat montażu zaworu spustowego

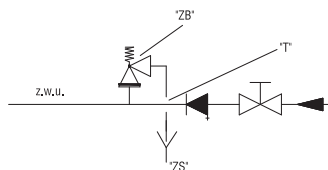

Aby opróżnić ogrzewacz wody należy

1. Zamknąć wlot zimnej wody przed zaworem lub grupą bezpieczeństwa.
2. Otworzyć zawór spustowy „ZS”.
3. Otworzyć kurek ciepłej wody, aby powietrze przedostawało się do urządzenia.

2.4. Schematy elektryczne

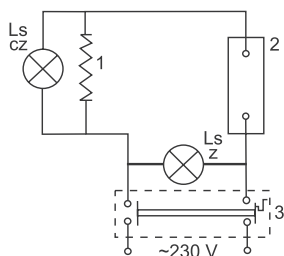

Legenda:

1. Element grzejny
 2. Termostat bimetaliczny
 3. Ogranicznik temperatury
- Ls. cz. - Lampa czerwona, info o pracy grzałki
Ls. z. - Lampa zielona, info o napięciu w module grzejnym

Schemat elektryczny 230 V~ (grzałka 2-3 kW)

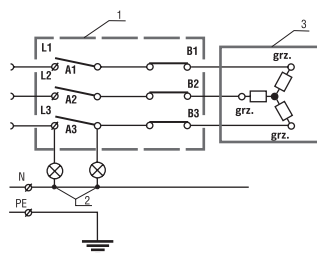

Schemat elektryczny 400 V~ (grzałka 4,5-9 kW)

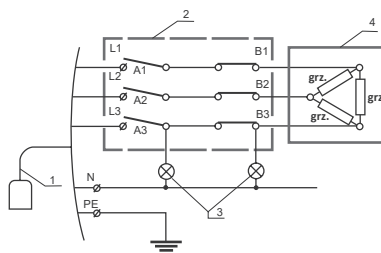

Schemat elektryczny 400 V~ (grzałka 12-24 kW)

3. Niewłaściwa praca

NIEDOMAGANIA	PRZYCZYNA	USUWANIE PRZYCZYNY
Zawór bezpieczeństwa nie otwiera się (również przy próbie przedmuchiwania).	- Zawór bezpieczeństwa zapieczony.	- Przczyścić zawór lub wymienić.
Zawór bezpieczeństwa przepuszcza.	- Powierzchnia przylgowa zaworu bezpieczeństwa zanieczyszczona lub uszkodzona. - Zbyt duże ciśnienie wody.	- Oczyszczyć lub dotrzeć powierzchnię przylgową zaworu bezpieczeństwa. - Zastosować reduktor ciśnieniowy
Woda w ogrzewaczu jest brudna	- Dużo osadu w zbiorniku lub zużyta anoda magnezowa.	- Oczyszczyć zbiornik z osadu lub wymienić anodę magnezową (nie wchodzi w zakres gwarancji).

4. Aktywna bezobsługowa anoda tytanowa

4. Aktywna bezobsługowa anoda tytanowa

4.1. Zalety anody tytanowej

- niezawodne i trwałe zabezpieczenie
- brak szlamu na anodzie
- niewymagana regeneracja
- gwarancja długotrwałej pracy zbiornika

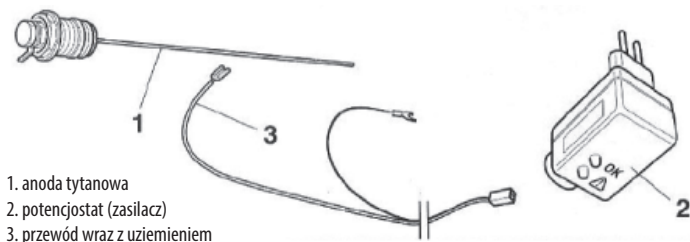

UWAGA! Przed zamontowaniem anody CORREX należy wymontować istniejącą anodę ochronną magnezową.



1. Dostarczonego kabla dwubiegunowego, łączącego anodę CORREX oraz potencjometr wtykowy nie wolno przedłużać.
2. Przypadkowa zmiana biegunów powoduje przyspieszenie korozji.
3. Zaleca się stosowanie gniazda prądu 230 V w niedużej odległości od zbiornika.

4.2. Niewłaściwa praca anody

DIODA KONTROLNA	PRZYCZYNA	USUWANIE PRZYCZYŃ
Świeci - kolor zielony	- Anoda CORREX działa prawidłowo.	- Pełne zabezpieczenie przed korozją.
Nie świeci	- Brak prądu.	- Brak zabezpieczenia przed korozją. - Sprawdzić napięcie 230 V.
Świeci - kolor czerwony	- Brak wody w zbiorniku. - Kable między częścią elektroniczną i anodą połączone nieprawidłowo. - Brak kontaktu pomiędzy masą (zbiornik) i częścią elektryczną anody. - Anoda kontaktuje z masą zbiornika.	- Brak zabezpieczenia przed korozją. - Zbiornik napelnić wodą. - Przełożyć kable przy anodzie. - Sprawdzić i ewentualnie oczyścić z rdzy wszystkie połączenia. - Prawidłowo odizolować anodę od zbiornika.



Pomiędzy króćcami przyłączeniowymi wody zimnej i ciepłej zbiornika a przewodami instalacji, NALEŻY zastosować łączniki dielektryczne (z tworzywa sztucznego – nie przewodzące prądu el.), aby uniknąć bezpośredniego kontaktu żelaza z miedzią, a także gdy zawór lub grupa bezpieczeństwa zostały podłączone bezpośrednio do urządzenia. Wydłuża to żywotność zbiornika i zapobiega powstawaniu zjawiska elektrolizy, szczególnie gdy woda użytkowa jest kwaśna ($\text{pH} < 7$).



Przekreślony symbol pojemnika na śmieci oznacza, że na terenie Unii Europejskiej po zakończeniu użytkowania produktu należy się go pozbyć w osobnym specjalnie do tego przeznaczonym punkcie. Dotyczy to zarówno samego urządzenia, jak i akcesoriów oznaczonych tym symbolem. Nie należy wyrzucać tych produktów razem z niesortowanymi odpadami komunalnymi.

5. Dane techniczne

5.1. Dane techniczne podgrzewaczy SGW(S) Concept

Specyfikacja	J.m.	SGW(S) Concept	
		200	300
Pojemność magazynowa ¹	l	197	309
Pojemność nominalna	l	210	322
Max. temp. pracy zbiornika	°C	95	95
Max. temp. pracy wymiennika	°C	110	110
Max. ciśnienie pracy zbiornika	MPa	1,0	1,0
Max. ciśnienie pracy wymiennika	MPa	1,6	1,6
Powierzchnia wymiennika	m ²	1,4	1,4
Moc wymiennika (70/10/45°C)	kW	33,6	33,6
Anoda magnezowa	Górna dennica - korek 5/4" ⁵	38x400	38x400
	Otwór rewizyjny - śruba M8	38x200	38x200
Wydajność	l/h	800	800
Przyłącza			
h1 - Dopływ zimnej wody (Gw)	" / mm	1 / 210	1 / 130
h2 - Odpływ wody do c.o. (Gw)	" / mm	1 / 290	1 / 280
h3 - Osłona czujnika (Ø)	" / mm	3/8 / 435	3/8 / 435
crk - Cyrkulacja (Gw)	" / mm	3/4 / 680	3/4 / 650
h4 - Dopływ gorącej wody z c.o. (Gw)	" / mm	1 / 790	1 / 750
h5 - Odpływ c.w.u. (Gw)	" / mm	1 / 860	1 / 1355
Wymiary			
Mufa do montażu kpl. elektr. (Gw)	"	6/4	6/4
Otwór rewizyjny	Ø	180/120	180/120
d - Średnica wewnętrzna	Ø	550	550
D - Średnica zewnętrzna	Ø	670	670
L - Wysokość z izolacją	mm	1100	1615
Waga netto	kg	80	108

¹ Zgodnie z rozporządzeniem komisji (UE) 812/2013, 814/2013.

5.2. Schemat podgrzewaczy SGW(S) Concept

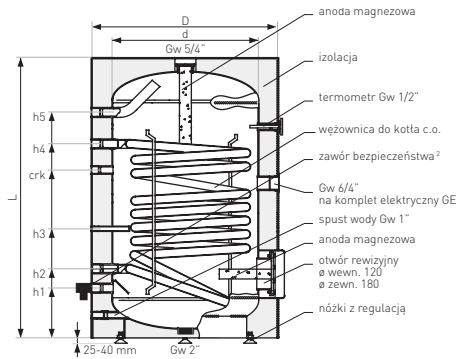

SGW(S) Concept 200,

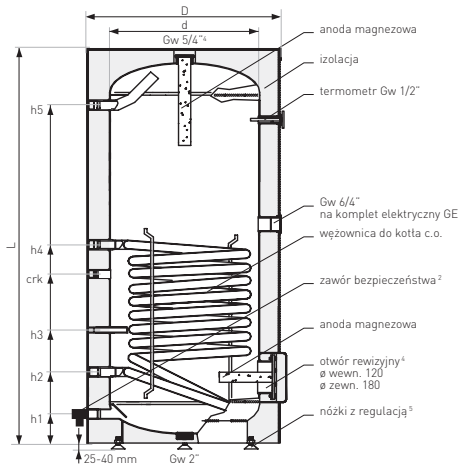

SGW(S) Concept 300

² Nieujęty w cenie podstawowej.

⁶ Dotyczy wymienników o pojemności 200-500 l.

5. Dane techniczne

5.5. Dane techniczne podgrzewaczy SGW(S)B Concept

Specyfikacja	J.m.	SGW(S)B Concept	
		200	300
Pojemność magazynowa ¹	l	197	299
Pojemność nominalna	l	210	322
Max. temp. pracy zbiornika	°C	95	95
Max. temp. pracy wymiennika	°C	110	110
Max. temp. pracy wymiennika solarnego ⁸	°C	150	150
Max. ciśnienie pracy zbiornika	MPa	1,0	1,0
Max. ciśnienie pracy wymiennika	MPa	1,6	1,6
Pow. wymiennika do kol. słon.	m ²	1,0	1,4
Moc wymiennika kol. słon. (70/10/45°C)	kW	24	33,6
Wydajność kol. słon.	l/h	570	800
Pow. wymiennika do c.o.	m ²	0,7	1,1
Moc wymiennika c.o. (70/10/45°C)	kW	17	26,4
Wydajność c.o.	l/h	410	630
Anoda magnezowa	Górna dennica - korek 5/4"	38x400	38x400
	Otwór rewizyjny - śruba M8	38x200	38x200
Przyłącza			
h1 - dopływ zimnej wody (Gw)	" / mm	1 / 130	1 / 130
h2 - odpływ wody do kol. słon. (Gw)	" / mm	1 / 210	1 / 280
h3 - osłona czujnika I (Ø)	" / mm	3/8 / 355	3/8 / 435
crk - cyrkulacja (Gw)	" / mm	3/4 / 450	3/4 / 650
h4 - dopływ gorącej wody z kol. słon. (Gw)	" / mm	1 / 550	1 / 750
h5 - odpływ wody do c.o. (Gw)	" / mm	1 / 635	1 / 860
h6 - osłona czujnika II (Ø)	" / mm	3/8 / 765	3/8 / 1030
h7 - dopływ gorącej wody z c.o. (Gw)	" / mm	1 / 895	1 / 1200
h8 - odpływ c.w.u. (Gw)	" / mm	1 / 975	1 / 1355
Wymiary			
Mufa do montażu kpl. elektr. (Gw)	"	6/4	6/4
Otwór rewizyjny	Ø	180/120	180/120
d - Średnica wewnętrzna	Ø	550	550
D - Średnica zewnętrzna	Ø	670	670
L - Wysokość z izolacją	mm	1140	1615
Waga netto	kg	88	122

¹ Zgodnie z rozporządzeniem komisji (UE) 812/2013, 814/2013.

⁸ Chwilowa temperatura pracy.

5.6. Schemat podgrzewaczy SGW(S)B Concept

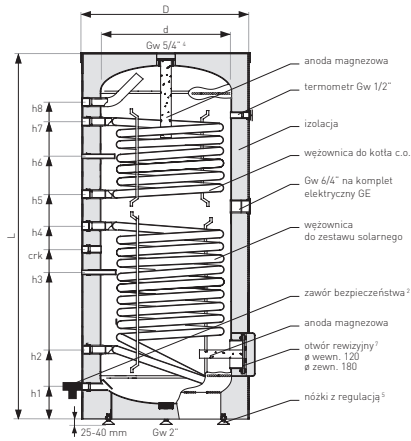

SGW(S)B Concept 200, 300

² Nieujęty w cenie podstawowej.

⁵ Dotyczy wymienników o pojemności 200-500 l.

⁶ Dotyczy wymienników o pojemności 500 l.

DEKLARACJA ZGODNOŚCI



„GALMET Sp. z o.o." Sp. K.
48-100 Głubczyce, Raciborska 36

Oświadcza, że wyroby:
SGW(S) Concept 200; SGW(S) Concept 300

Przeznaczenie i zakres stosowania:

Wymienniki przeznaczone do magazynowania oraz ogrzewania ciepłej wody użytkowej.
Grubość ścianek płaszcza i dennicy oraz materiał, z którego został wykonany zbiornik:

Typ	Średnica [Ø]	Dennica	Materiał	Płaszcz	Materiał
		Grubość materiału		Grubość materiału	
SGW(S) Concept 200	550	3,0	S235JR	2,5	S235JR
SGW(S) Concept 300	550	3,0		2,5	

Do którego odnosi się niniejsza deklaracja jest wytwarzany
zgodnie z niżej wymienionymi dyrektywami:

dyrektywa urzędzeń ciśnieniowych (PED) 2014/68/UE; dyrektywa Ekoprojektu 2009/125/WE
rozporządzenie Komisji (UE) nr 814/2013; rozporządzenie Parlamentu Europejskiego i rady (UE) 2017/1369;
rozporządzenie Komisji (UE) nr 812/2013

Głubczyce 10.02.2021

(Miejscowość i data)

PREZES TARZADU

(Podpis i data)

DEKLARACJA ZGODNOŚCI



„GALMET Sp. z o.o.” Sp. K.
48-100 Głubczyce, Raciborska 36

Oświadcza, że wyroby:
SGW(S)B Concept 200; SGW(S)B Concept 300

Przeznaczenie i zakres stosowania:

Wymienniki przeznaczone do magazynowania oraz ogrzewania ciepłej wody użytkowej.

Grubość ścianek płaszcza i dennicy oraz materiał, z którego został wykonany zbiornik:

Typ	Średnica [Ø]	Denница		Płaszcz	
		Grubość materiału	Materiał	Grubość materiału	Materiał
SGW(S)B Concept 200	550	3,0	523 S1R	2,5	523 S1R
SGW(S)B Concept 300	550	3,0	523 S1R	2,5	523 S1R

Do którego odnosi się niniejsza deklaracja jest wytwarzany zgodnie z niżej wymienionymi dyrektywami:

dyrektywa urządzeń ciśnieniowych (PED) 2014/68/UE; dyrektywa Ekoprojektu 2009/125/WE
rozporządzenie Komisji (UE) nr 814/2013; rozporządzenie Parlamentu Europejskiego i rady (UE)
2017/1369; rozporządzenie Komisji (UE) nr 812/2013

Głubczyce 10.02.2021

(Miejscowość i data)

.....**PRZESZKAZAJĄ**.....
(Podpis osoby upoważnionej)
Stanisław Galarski

7. Karty produktów

7. Karty produktów (według Rozporządzenia UE nr 812/2013, 814/2013)

7.1. SGW(S) Concept

1	PL - Nazwa dostawcy lub znak towarowy	Galmet	
2	PL - Identyfikator modelu dostawcy	SGW(S) Concept 200	SGW(S) Concept 300
3	PL - Klasa efektywności energetycznej	B	B
4	PL - Straty postojowe [W]	60	65
5	PL - Pojemność magazynowa [L]	197	309

7.2. SGW(S)B Concept

1	PL - Nazwa dostawcy lub znak towarowy	Galmet	
2	PL - Identyfikator modelu dostawcy	SGW(S)B Concept 200	SGW(S)B Concept 300
3	PL - Klasa efektywności energetycznej	B	B
4	PL - Straty postojowe [W]	60	67
5	PL - Pojemność magazynowa [L]	197	299



„Galmet Sp. z o.o.” Sp. K.
48-100 Głubczyce,
ul. Raciborska 36
tel.: +48 77 403 45 00
fax: +48 77 403 45 99

serwis: +48 77 403 45 30
serwis@galmet.com.pl

pomoc techniczna: +48 77 403 45 64
zbiorniki@galmet.com.pl

30/10/2024 © „Galmet Sp. z o.o.” Sp. K.

www.galmet.com.pl